

QC刀柄系统

QC30 刀柄系统H2-H9
QC40 刀柄系统H10-H17
QC50 刀柄系统H18-H22



ERICKSON™ 快换式凸缘刀杆刀柄系统 • QC30 系列

主要应用

将手动安装的铣削设备主轴设备改装为ERICKSON QC锁紧装置后，ERICKSON 快速式凸缘QC锥形刀柄就可以作为一个快速换刀设备使用了。QC30刀具产品在制造过程中采用特级原料，符合或超过最新的ISO-1947锥面精度标准。QC刀具已经过设计平衡处理，在低速加工中具有很好的性能。在高转速加工应用中，肯纳金属公司建议对整个刀柄总成（刀柄、弹簧夹头、其它配件、以及切削刀具）同时进行平衡处理。在确定精确的RPM限度值时，必须考虑机床及主轴配置，同时还要考虑刀具的类型及安全限度值。

特点及优势

- 7/24 锥形，可与符合国家机床制造厂商协会（NMTB）和DIN2080标准的刀柄产品进行互换使用。
- 锥体尾端的凸缘处安装有机床的拉杆螺栓，标准型1/2" - 13 UNC - 2B螺纹。
- 凸缘面经过精制磨削，适合安装ERICKSON QC锁紧螺母。
- 锥面精度符合或超过AT4规范中的标准。
- 冷却剂压力最高可达100 bar（1,500 psi）。

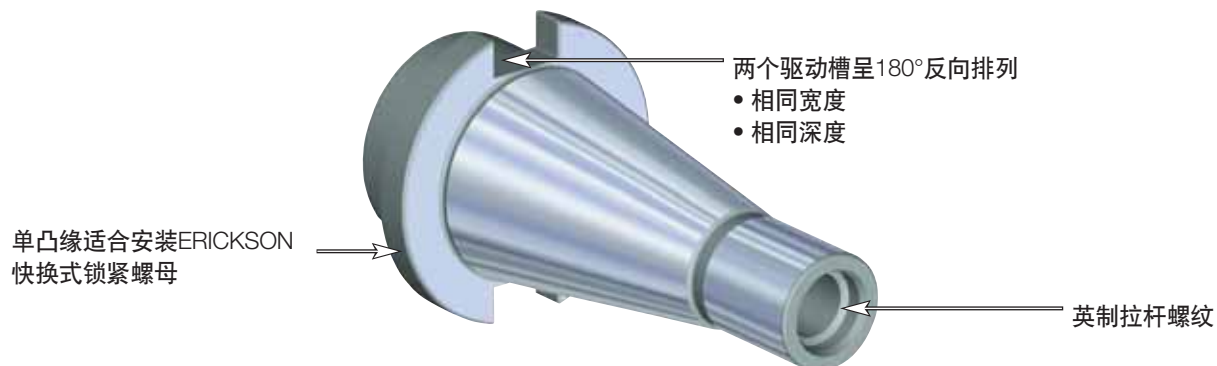

QC快换式刀具（NMTB）

如何使用目录编号系统?

产品目录中的每一个字符都表示产品的一个具体特征。利用下面的栏框以及对应的图形，可以容易地找到适用的刀具参数值。



QC30TG50100M

QC

刀杆类型

30

刀杆锥形规格

30 = 30
40 = 40
50 = 50

TG

刀柄类型

DA = 双角弹簧夹头
EM = 立铣刀接头
MS = 莫氏锥形接头
SA = 槽铣刀接头
SM = 式铣刀接头
TA = 丝锥夹头接头
TG = 超大夹持力单角弹簧夹头

TG =
弹簧夹头系列 xx (50), xxx (100)
EM =
I.D. 规格: 公制 — xx = xx, (20);
英制 — xxx = x.xx, (075)
SM =
O.D. 规格: 公制 — xx = xx, (20);
英制 — xxx = x.xx, (075)

50

刀柄型号

100

刀柄型号

(锥面基准线至刀具前部)
英制
xxx = x.xx

M

刀具长度

M = 刀具符合公制标准, 采用公制拉钉螺纹
(毛坯件) = 刀具符合英制标准, 采用英制拉钉螺纹

• 夹持力（机械效益为3: 1）。

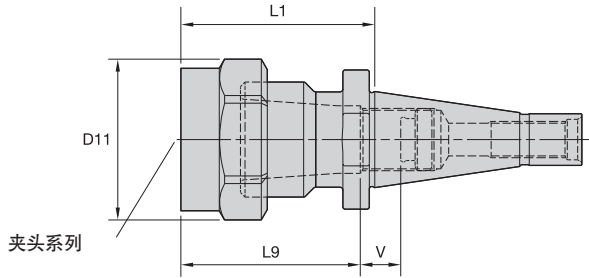
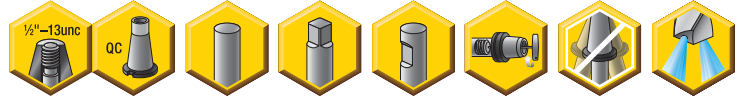

ERICKSON

■ TG Hex-QC IN

TG 夹头系列	mm		英寸	
	最小值	最大值	最小值	最大值
TG75	2,6	20,0	3/64	3/4
TG100	2,6	25,5	5/64	1

订货号	目录编号	夹头系列	D11	L1	L9	V	锁紧螺母	扳手	ft. lbs.	限位螺钉	扳手尺寸- 限位螺钉	lbs
1025640	QC30TG075253	TG75	1.81	2.53	2.31	.37	NPA075	OEW188	100	SS081041G	4mm & 5/32	1.26
1025641	QC30TG100394	TG100	2.44	3.94	2.91	.83	NPA100	OEW225	150	SS081041G	4mm & 5/32	2.57

注：夹头必须先装入锁紧螺母内。在装入夹头体内之前，先将切削刀具装入，并按照推荐力矩拧紧。
了解弹簧夹头技术资料，请参看M98页的内容。
同时提供锁紧螺母和限位螺钉。
锁紧螺母扳手需要单独订购。
提供可换式锁紧螺母、内冷型锁紧螺母和内冷环，需要单独订购；请参看L16-L17页内容。
提供限位螺钉和冷却帽，需要单独预订；请参看L34-L35页的内容。
提供可调式/可换式锁紧螺母，需要单独预订；请参看L16页的内容。
TG标准型直孔夹头，请参看J10页的内容。
TG丝锥夹头，请参看J10页的内容。
了解拉钉产品信息，请参看L45页的内容。

- 夹持力1: 1。

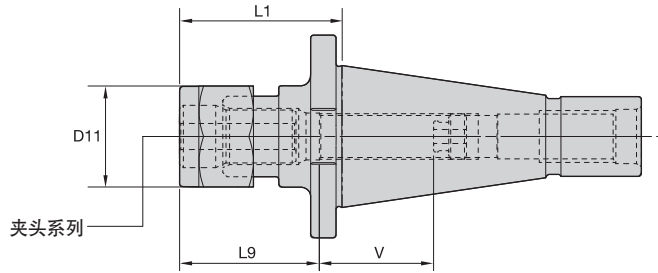

DA 夹头系列	mm		英寸	
	最小值	最大值	最小值	最大值
DA300	0,2	6	1/64	1/4
DA200	0,2	10	1/64	25/64
DA100	1,8	14	1/64	9/16
DA180	2,2	20	1/64	3/4

ERICKSON

■ DA Hex-QC IN

订货号	目录编号	夹头系列	D11	L1	L9	V	lbs
1015552	QC30DA308162	DA300	.77	1.62	1.34	1.38	.73
1015546	QC30DA208181	DA200	1.15	1.81	1.42	1.49	.82
1015595	QC30DA188206	DA180	1.73	2.06	1.93	.47	.90
1015544	QC30DA108200	DA100	1.44	2.00	1.65	1.10	.90

■ 配件



目录编号	锁紧螺母	锁紧螺母扳手	ft. lbs.	限位螺钉	扳手尺寸-限位螺钉
QC30DA308162	LNA308M	-	20	SS031031G	2mm & 5/64
QC30DA208181	NPA208	OEW100	40	SS044038G	2mm & 5/64
QC30DA188206	NPA188	OEW150	75	SS081041G	4mm & 5/32
QC30DA108200	LNA108M	OEW32M	55	SS056041G	4mm & 5/32

注: 按照规定扭矩值紧固锁紧螺母。
 了解弹簧夹头技术资料, 请参看M98页的内容。
 同时提供锁紧螺母和限位螺钉。
 锁紧螺母扳手需要单独订购。
 提供限位螺钉和冷却帽, 需要单独预订; 请参看L34-L35页的内容。
 DA标准型直孔夹头, 请参看J62页的内容。
 DA非后拉式夹头, 请参看J65-J68页的内容。
 了解拉钉产品信息, 请参看L45页的内容。

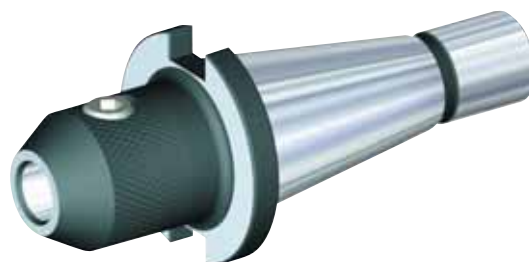
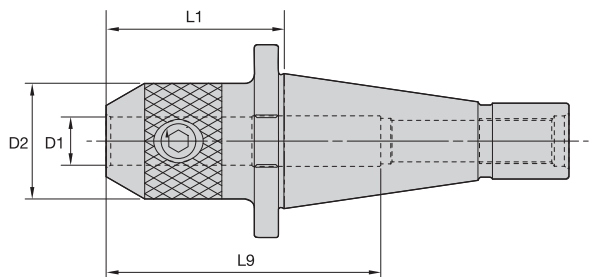

ERICKSON

■ EM IN-QC IN



订货号	目录编号	D1	D2	L1	L9	锁定螺钉	扳手尺寸- 锁紧螺钉	ft. lbs.	lbs
1018668	QC30EM018175	3/16	.69	1.75	3.40	S1045PKG	3/32	3	.73
1018669	QC30EM038175	3/8	1.00	1.75	3.40	ELS038031PKG	3/16	15	.84
1018671	QC30EM062175	5/8	1.44	1.75	2.14	DWG ELS056038	1/4	40	.96
1018242	QC30EM025175	1/4	1.00	1.75	3.40	ELS025025PKG	1/8	5	.86
1018670	QC30EM050175	1/2	1.25	1.75	3.07	ELS044038PKG	7/32	20	.90
1018672	QC30EM075213	3/4	1.75	2.13	2.27	ELS062050PKG	5/16	70	1.28
1018714	QC30EM100269	1	2.00	2.69	2.51	ELS075056PKG	3/8	110	1.73
1018715	QC30EM125363	1 1/4	2.50	3.63	2.51	ELS075062PKG	3/8	110	3.65

注: 不可对锁紧螺钉过度拧紧, 应按照规定扭矩值紧固。
同时提供锁紧螺母。
不包括锁紧螺钉扳手。
了解拉钉产品信息, 请参看L45页的内容。

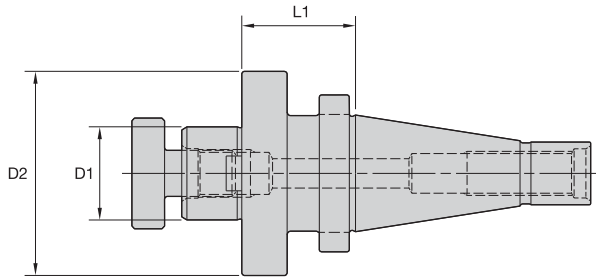
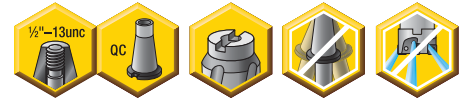

ERICKSON

■ SM IN-QC IN



订货号	目录编号	D1	D2	L1	锁定螺钉	传动键	扳手尺寸 拉紧螺钉	lbs
1018716	QC30SM050125	1/2	1.44	1.25	KLS05	KDK04	3/16	1
1018717	QC30SM075131	3/4	1.75	1.31	KLS07	KDK05	1/4	1
1018718	QC30SM100131	1	2.19	1.31	KLS10	KDK06	5/16	2
1018719	QC30SM125144	1 1/4	2.88	1.44	KLS12	KDK08	5/16	2
1018720	QC30SM150156	1 1/2	3.81	1.56	KLS15	KDK10	3/8	4

注: 对锁紧螺钉拧紧时不得超过规定扭矩值。
 同时提供锁紧螺钉和驱动键。
 提供可换式冷却型锁紧螺钉, 需要单独预订; 请参看L38页的内容。
 不包括锁紧螺钉扳手。
 了解拉钉产品信息, 请参看L45页的内容。

QC30 刀柄系统

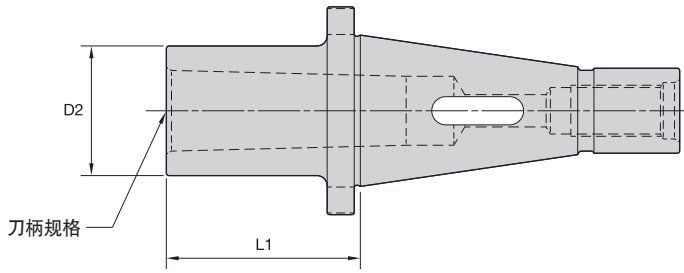

ERICKSON

■ MT-QC IN

订货号	目录编号	系统尺寸	D2	L1	kg
1018721	QC30MT1100	1	25	25,40	0,31
1018722	QC30MT2212	2	32	53,85	0,44
1018723	QC30MT3281	3	40	71,37	0,54

注：了解拉钉产品信息，请参看L45页的内容。

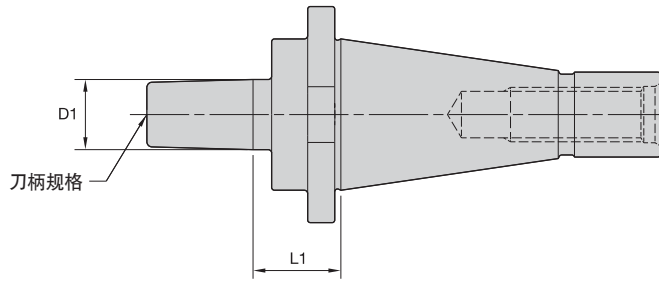

ERICKSON

■ JT-QC IN

订货号	目录编号	系统尺寸	D1	L1	lbs
1018774	QC30JT1159	1	.38	.93	.80
1018775	QC30JT2181	2	.56	.94	.84
1018776	QC30JT3219	3	.81	.97	.95
1018779	QC30JT33197	33	.62	.97	.86
1018777	QC30JT4262	4	1.12	.96	1.25
1018778	QC30JT6197	6	.68	.97	.89

注：了解拉钉产品信息，请参看L45页的内容。

QC30 刀柄系统

ERICKSON™ 快换式凸缘刀杆刀柄系统 • QC40 系列

主要应用

将手动安装的铣削设备主轴设备改装为ERICKSON QC锁紧装置后，ERICKSON 快速式凸缘QC锥形刀柄就可以作为一个快速换刀设备使用了。QC40刀具产品在制造过程中采用特级原料，符合或超过最新的ISO-1947锥面精度标准。QC刀具已经过设计平衡处理，在低速加工中具有很好的性能。在高转速加工应用中，肯纳金属公司建议对整个刀柄总成（刀柄、弹簧夹头、其它配件、以及切削刀具）同时进行平衡处理。在确定精确的RPM限度值时，必须考虑机床及主轴配置，同时还要考虑刀具的类型及安全限度值。

特点及优势

- 7/24 锥形，可与符合国家机床制造厂商协会（NMTB）和DIN2080标准的刀柄产品进行互换使用。
- 锥体尾端的凸缘处安装有机床的拉杆螺栓，标准型5/8" - 11 UNC - 2B螺纹。
- 凸缘面经过精制磨削，适合安装ERICKSON QC锁紧螺母。
- 锥面精度符合或超过AT4规范中的标准。
- 冷却剂压力最高可达100 bar（1,500 psi）。

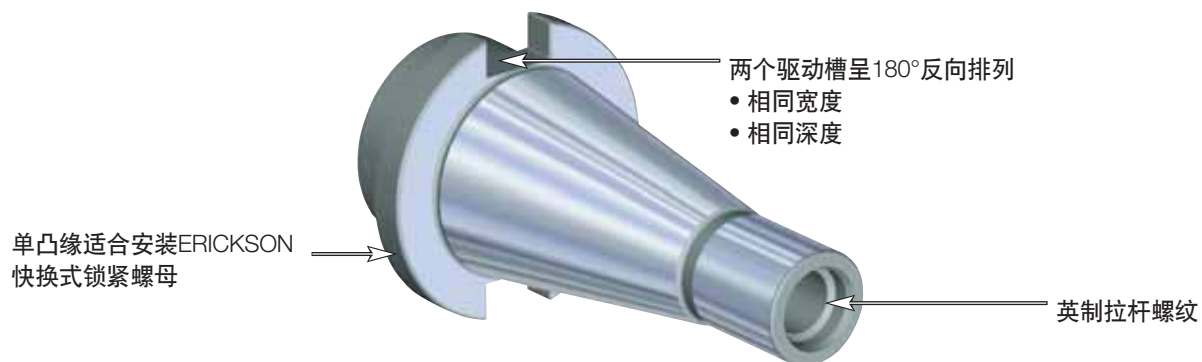

QC 快换式刀具 (NMTB)

• 夹持力（机械效益为3: 1）。

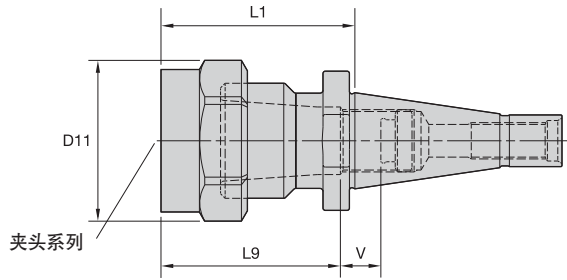
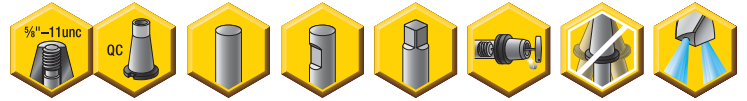

夹头性能

TG 夹头系列	mm		英寸	
	最小值	最大值	最小值	最大值
TG75	2,6	20,0	3/64	3/4
TG100	2,6	25,5	5/64	1
TG150	11,6	40,0	23/64	1-1/2

ERICKSON

■ TG Hex-QC IN



订货号	目录编号	夹头系列	D11	L1	L9	V	锁紧螺母	扳手	限位螺钉	扳手尺寸- 限位螺钉	lbs
1025642	QC40TG075211	TG75	2.09	2.11	2.31	1.04	NPA075	OEW188	SS081041G	4mm & 5/32	2.07
1025643	QC40TG100255	TG100	2.50	2.55	2.72	.41	NPA100	OEW225	SS112041G	4mm & 5/32	2.56

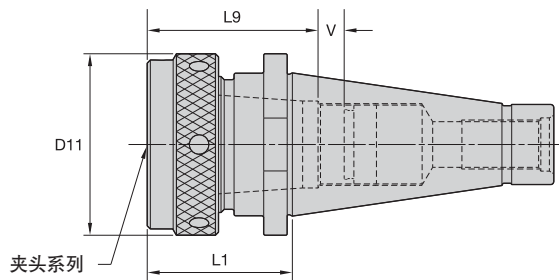

■ TG Round-QC IN



订货号	目录编号	夹头系列	D11	L1	L9	V	锁紧螺母	扳手	限位螺钉	扳手尺寸- 限位螺钉	lbs
1013525	QC40TG150450	TG150	3.48	4.50	3.22	1.24	NPA150	PSW350	SS125050G	4mm & 5/32	5.75

注: 夹头必须先装入锁紧螺母内。在装入夹头体内之前, 先将切削刀具装入, 并按照推荐力矩拧紧。
 了解弹簧夹头技术资料, 请参看M98页的内容。
 同时提供锁紧螺母和限位螺钉。
 锁紧螺母扳手需要单独订购。
 提供可换式锁紧螺母、内冷型锁紧螺母和内冷环, 需要单独订购; 请参看L16-L17页内容。
 提供限位螺钉和冷却帽, 需要单独预订; 请参看L34-L35页的内容。
 提供可调式/可换式锁紧螺母, 需要单独预订; 请参看L16页的内容。
 TG标准型直孔夹头, 请参看J10页的内容。
 TG丝锥夹头, 请参看J10页的内容。
 了解拉钉产品信息, 请参看L45页的内容。

• 夹持力1: 1。

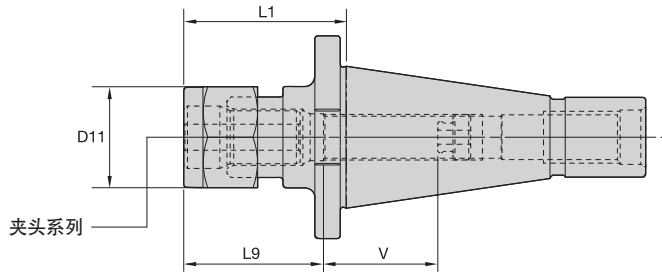

DA 夹头系列	mm		英寸	
	最小值	最大值	最小值	最大值
DA300	0,2	6	1/64	1/4
DA200	0,2	10	1/64	25/64
DA100	1,8	14	1/64	9/16
DA180	2,2	20	1/64	3/4

ERICKSON

■ DA Hex-QC IN

订货号	目录编号	夹头系列	D11	L1	L9	V	lbs
1015413	QC40DA308163	DA300	.77	1.63	1.30	1.30	1.69
1015412	QC40DA208181	DA200	1.15	1.81	1.46	2.04	1.79
1015410	QC40DA108200	DA100	1.44	2.00	1.65	2.05	1.87
1015411	QC40DA188206	DA180	1.73	2.06	1.93	1.73	1.82

■ 配件



目录编号	锁紧螺母	锁紧螺母扳手	ft. lbs.	限位螺钉	扳手尺寸-限位螺钉
QC40DA308163	LNA308M	-	20.00	SS031031G	2mm & 5/64
QC40DA208181	NPA208	OEW100	40.00	SS044038G	4mm & 5/32
QC40DA108200	LNA108M	OEW32M	55.00	SS056041G	4mm & 5/32
QC40DA188206	NPA188	OEW150	75.00	SS081041G	4mm & 5/32

注: 拉紧时应按照规定扭矩值紧固锁紧螺母。
了解弹簧夹头技术资料, 请参看M98页的内容。
同时提供锁紧螺母和限位螺钉。
锁紧螺母扳手需要单独订购。
提供限位螺钉和冷却帽, 需要单独预订; 请参看L34-L35页的内容。
DA标准型直孔夹头, 请参看J62页的内容。
DA非后拉式夹头, 请参看J65-J68页的内容。
了解拉钉产品信息, 请参看L45页的内容。

- 刀柄贯通式冷却性能 — AD型装置。
- 1" — 8 UNC拉杆螺纹。
- 适合Whistle Notch 直柄丝锥夹头。

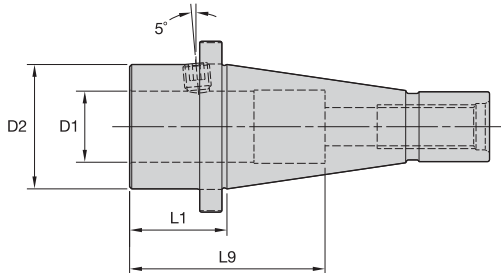

ERICKSON™

■ SWN IN-QC IN

订货号	目录编号	D1	D2	L1	L9	扳手尺寸- 锁紧螺钉	ft. lbs.	lbs
1017943	QC40TA1137	1.00	1.75	1.38	2.75	3/16	15	1.68

注: 不可对夹具螺钉过度拧紧, 应按照规定扭矩值紧固。
带有夹具螺钉。
不包括夹具螺钉扳手。
了解拉钉产品信息, 请参看L45页的内容。

QC40 刀柄系统

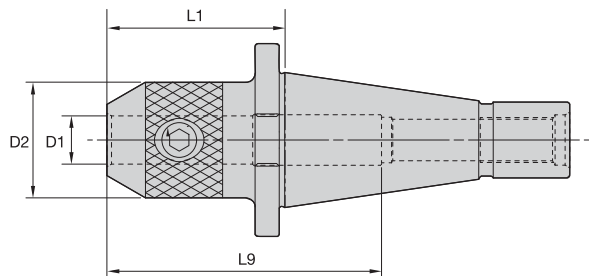

ERICKSON

■ EM IN-QC IN



订货号	目录编号	D1	D2	L1	L9	锁定螺钉	扳手尺寸- 锁紧螺钉	ft. lbs.	lbs
1018781	QC40EM018231	.19	.69	2.31	4.84	S1045PKG	3/32	3	1.74
1018667	QC40EM025138	.25	1.00	1.38	3.91	ELS025025PKG	1/8	5	1.73
1018782	QC40EM038231	.38	1.00	2.31	4.84	ELS038031PKG	3/16	15	1.86
1018783	QC40EM050231	.50	1.25	2.31	4.84	ELS044038PKG	7/32	20	2.02
1018844	QC40EM062231	.63	1.50	2.31	3.56	ELS056050PKG	1/4	40	2.18
1018845	QC40EM075231	.75	1.75	2.31	3.94	ELS062050PKG	5/16	70	2.46
1018846	QC40EM088294	.88	2.00	2.94	4.19	ELS062050PKG	5/16	70	2.80
1018847	QC40EM100338	1.00	2.00	3.38	4.49	ELS075056PKG	3/8	110	3.00
1018848	QC40EM125369	1.25	2.50	3.69	2.39	ELS075062PKG	3/8	110	4.63
1019099	QC40EM150395	1.50	2.75	3.95	2.82	ELS075062PKG	3/8	110	5.29

注: 不可对锁紧螺钉过度拧紧, 应按照规定扭矩值紧固。
同时提供锁紧螺母。
不包括锁紧螺钉扳手。
了解拉钉产品信息, 请参看L45页的内容。

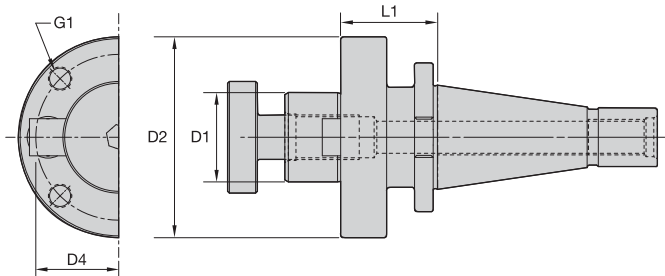
ERICKSON
■ SM IN-QC IN

订货号	目录编号	D1	D2	D4	G1	L1	锁定螺钉	传动键	扳手尺寸- 锁紧螺钉	lbs
1018849	QC40SM050088	1/2	1.44	—	—	.88	KLS05	KDK04	3/16	1.90
1018850	QC40SM075088	3/4	1.75	—	—	.88	KLS07	KDK05	1/4	2.02
1018851	QC40SM100131	1	2.19	—	—	1.31	KLS10	KDK06	5/16	2.57
1018852	QC40SM125150	1 1/4	2.88	—	—	1.50	KLS12	KDK08	5/16	3.47
1018853	QC40SM150163	1 1/2	3.38	—	—	1.63	KLS15	KDK10	3/8	4.58
1018904	QC40SM200163	2	4.88	4.00	5/8-11 UNC	1.63	KLS20	KDK12	9/16	6.85

注: 对锁紧螺钉拧紧时不得超过规定扭矩值。
 同时提供锁紧螺钉和驱动键。
 提供可换式冷却型锁紧螺钉, 需要单独预订; 请参看L38页的内容。
 不包括锁紧螺钉扳手。
 了解拉钉产品信息, 请参看L45页的内容。

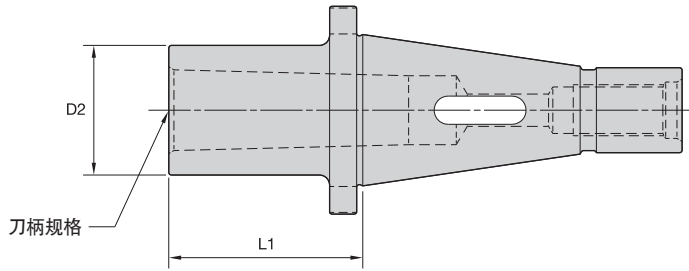

ERICKSON

■ MT-QC IN

订货号	目录编号	系统尺寸	D2	L1	lbs
1018905	QC40MT1094	1	1.00	.94	1.64
1018906	QC40MT2206	2	1.25	2.06	1.93
1018907	QC40MT3225	3	1.50	2.25	1.95
1018908	QC40MT4306	4	1.88	3.06	2.33
1019097	QC40MT5700	5	2.38	7.00	5.57

注：了解拉钉产品信息，请参看L45页的内容。

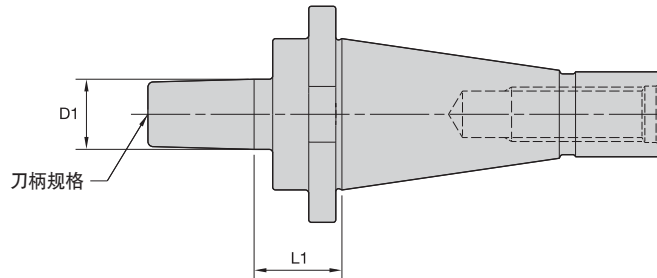

ERICKSON

■ JT-QC IN

订货号	目录编号	系统尺寸	D1	L1	lbs
1018909	QC40JT2188	2	.56	1.01	2.02
1018910	QC40JT3225	3	.81	1.03	2.11
1018913	QC40JT33194	33	.62	.94	2.00
1018911	QC40JT4269	4	1.12	1.03	2.44
1018912	QC40JT6194	6	.68	.94	2.02

注：了解拉钉产品信息，请参看L45页的内容。

QC40 刀柄系统

ERICKSON™ 快换式凸缘刀杆刀柄系统 • QC50 系列

主要应用

将手动安装的铣削设备主轴设备改装为ERICKSON QC锁紧装置后，ERICKSON 快速式凸缘QC锥形刀柄就可以作为一个快速换刀设备使用了。QC50刀具产品在制造过程中采用特级原料，符合或超过最新的ISO-1947锥面精度标准。QC刀具已经过设计平衡处理，在低速加工中具有很好的性能。在高转速加工应用中，肯纳金属公司建议对整个刀柄总成（刀柄、弹簧夹头、其它配件、以及切削刀具）同时进行平衡处理。在确定精确的RPM限度值时，必须考虑机床及主轴配置，同时还要考虑刀具的类型及安全限度值。

特点及优势

- 7/24 锥形，可与符合国家机床制造厂商协会（NMTB）和DIN2080标准的刀柄产品进行互换使用。
- 锥体尾端的凸缘处安装有机床的拉杆螺栓，标准型1" - 8 UNC - 2B螺纹。
- 凸缘面经过精制磨削，适合安装ERICKSON QC锁紧螺母。
- 锥面精度符合或超过AT4规范中的标准。
- 冷却剂压力最高可达100 bar（1,500 psi）。

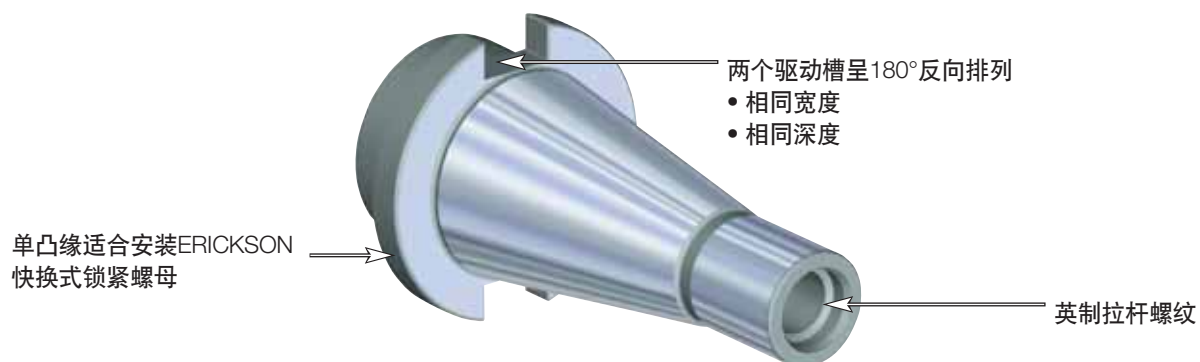

QC 快换式刀具 (NMTB)

• 夹持力（机械效益为3: 1）。

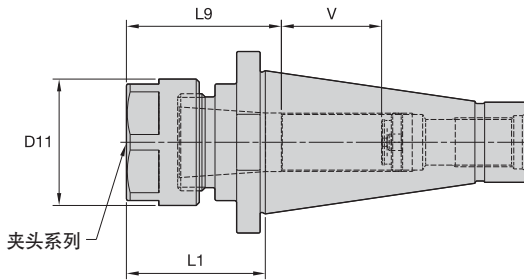
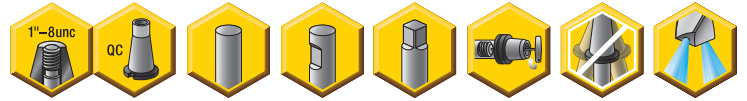

TG 夹头系列	mm		英寸	
	最小值	最大值	最小值	最大值
TG100	2,6	25,5	5/64	1
TG150	11,6	40,0	23/64	1-1/2

ERICKSON

■ TG Hex-QC IN



订货号	目录编号	夹头系列	D11	L1	L9	V	锁紧螺母	扳手	限位螺钉	扳手尺寸- 限位螺钉	ft. lbs.	lbs
1025798	QC50TG100272	TG100	2.44	2.72	2.76	2.28	NPA100	OEW225	SS112041G	4mm & 5/32	150	6.45

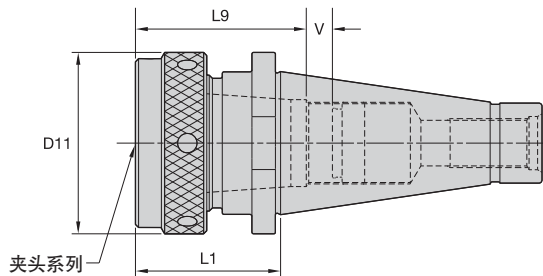

■ TG Round-QC IN



订货号	目录编号	夹头系列	D11	L1	L9	V	锁紧螺母	扳手	限位螺钉	扳手尺寸- 限位螺钉	ft. lbs.	lbs
1013526	QC50TG150284	TG150	3.50	2.84	3.15	1.26	NPA150	PSW350	SS162062G	4mm & 5/32	200	7.14

注：夹头必须先装入锁紧螺母内。在装入夹头体内之前，先将切削刀具装入，并按照推荐力矩拧紧。
 了解弹簧夹头技术资料，请参看M98页的内容。
 同时提供锁紧螺母和限位螺钉。锁紧螺母扳手需要单独订购。
 提供可换式锁紧螺母、内冷型锁紧螺母和内冷环，需要单独订购；请参看L16-L17页内容。
 提供限位螺钉和冷却帽，需要单独预订；请参看L34-L35页的内容。
 提供可调式/可换式锁紧螺母，需要单独预订；请参看L16页的内容。
 TG标准型直孔夹头，请参看J10页的内容。
 TG丝锥夹头，请参看J10页的内容。
 了解拉钉产品信息，请参看L45页的内容。

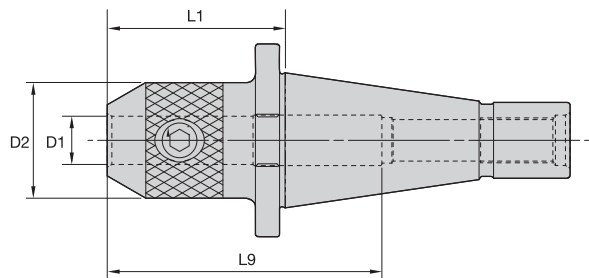

ERICKSON

■ EM IN-QC IN



订货号	目录编号	D1	D2	L1	L9	锁定螺钉	扳手尺寸- 锁紧螺钉	ft. lbs.	lbs
1019096	QC50EM038275	3/8	1.00	2.75	5.96	ELS038031PKG	3/16	15	5.81
1018979	QC50EM050275	1/2	1.38	2.75	5.96	ELS044038PKG	7/32	20	6.07
1019101	QC50EM062275	5/8	1.63	2.75	5.96	ELS056050PKG	1/4	40	6.18
1019100	QC50EM075275	3/4	1.75	2.75	5.96	ELS062050PKG	5/16	70	6.30
1018980	QC50EM088200	7/8	2.00	2.00	4.19	ELS062050PKG	5/16	70	6.05
1018981	QC50EM100306	1	2.00	3.06	4.49	ELS075056PKG	3/8	110	6.58
1019102	QC50EM125306	1-1/4	2.50	3.06	2.39	ELS075062PKG	3/8	110	7.57
1019145	QC50EM150350	1-1/2	2.75	3.50	2.82	ELS075069PKG	3/8	110	8.42
1018982	QC50EM200475	2	3.75	4.75	3.38	ELS100088PKG	1/2	150	13.67

注：不可对锁紧螺钉过度拧紧，应按照规定扭矩值紧固。
同时提供锁紧螺母。
不包括锁紧螺钉扳手。
了解拉钉产品信息，请参看L45页的内容。

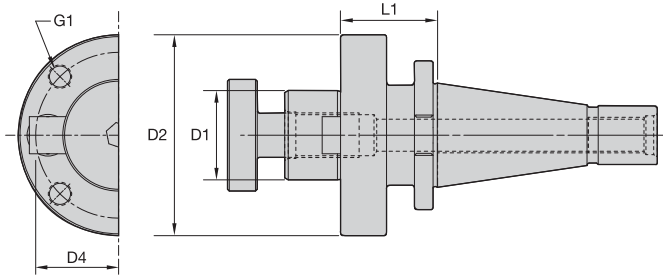

ERICKSON

■ SM IN-QC IN

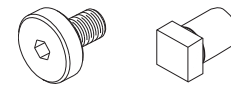

订货号	目录编号	D1	D2	D4	G1	L1	锁定螺钉	传动键	扳手尺寸 拉紧螺钉	lbs
1925520	QC50SM050125	1/2	1.44	—	—	1.25	KLS05	KDK04	3/16	5.71
1018983	QC50SM075125	3/4	1.75	—	—	1.25	KLS07	KDK05	1/4	5.78
1019273	QC50SM075600	3/4	1.75	—	—	6.00	KLS07	KDK05	1/4	9.40
1019024	QC50SM100188	1	2.19	—	—	1.88	KLS10	KDK06	5/16	7.28
1019334	QC50SM100600	1	2.19	—	—	6.00	KLS10	KDK06	5/16	11.57
1019335	QC50SM100800	1	2.19	—	—	8.00	KLS10	KDK06	5/16	14.36
1019336	QC50SM125600	1-1/4	2.75	—	—	6.00	KLS12	KDK08	5/16	14.45
1019337	QC50SM1251000	1-1/4	2.75	—	—	10.00	KLS12	KDK08	5/16	20.66
1019025	QC50SM125188	1-1/4	2.88	—	—	1.88	KLS12	KDK08	5/16	14.78
1019146	QC50SM150188	1-1/2	3.38	—	—	1.88	KLS15	KDK10	3/8	8.99
1019095	QC50SM200188	2	4.88	4.00	5/8-11 UNC	1.88	KLS20	KDK12	9/16	11.04
1019026	QC50SM250200	2-1/2	4.88	4.00	5/8-11 UNC	2.00	—	KDK16	1/2	11.94

注: 不可对锁紧螺钉过度拧紧, 应按照规定扭矩值紧固。
 同时提供锁紧螺钉和驱动键槽。
 提供可换式冷却型锁紧螺钉, 需要单独预订; 请参看L38页的内容。
 不包括锁紧螺钉扳手。
 了解拉钉产品信息, 请参看L45页的内容。

QC50 刀柄系统

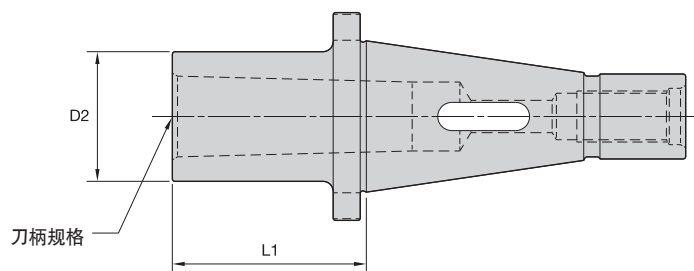

ERICKSON

■ MT-QC IN

订货号	目录编号	系统尺寸	D2	L1	lbs
1019027	QC50MT2188	2	1.25	1.88	5.61
1019028	QC50MT3238	3	1.62	2.38	5.67
1019029	QC50MT4325	4	2.00	3.25	6.44
1019030	QC50MT5462	5	2.75	4.62	8.74

注：了解拉钉产品信息，请参看L45页的内容。

QC50 刀柄系统

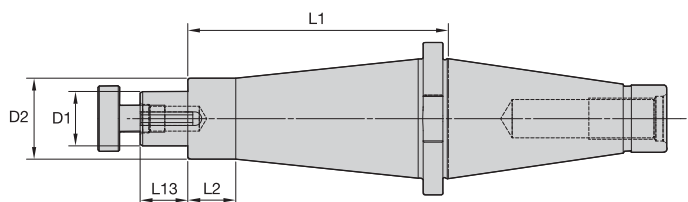

ERICKSON

■ SA IN-QC IN

订货号	目录编号	D1	D2	L1	L2	L13	锁定螺钉	扳手尺寸- 锁紧螺钉	传动键	lbs
1026342	QC50SA125600	1-1/4	1.86	6	1.10	1.09	KLS12	5/16	DWG SDK125119	12.27
1026343	QC50SA150600	1-1/2	2.11	6	1.25	1.70	KLS15	3/8	DWG SDK150175	13.49
1026222	QC50SA200600	2	2.75	6	5.41	1.70	KLS20	9/16	SDK200169	16.72



注：对锁紧螺钉拧紧时不得超过规定扭矩值。
提供锁紧螺钉和驱动键。
不包括锁紧螺钉扳手。
了解拉钉产品信息，请参看L45页的内容。